

# Łożyska specjalne: kulkowe skośne dwurzędowe.

Special bearings: double row angular contact ball bearings.

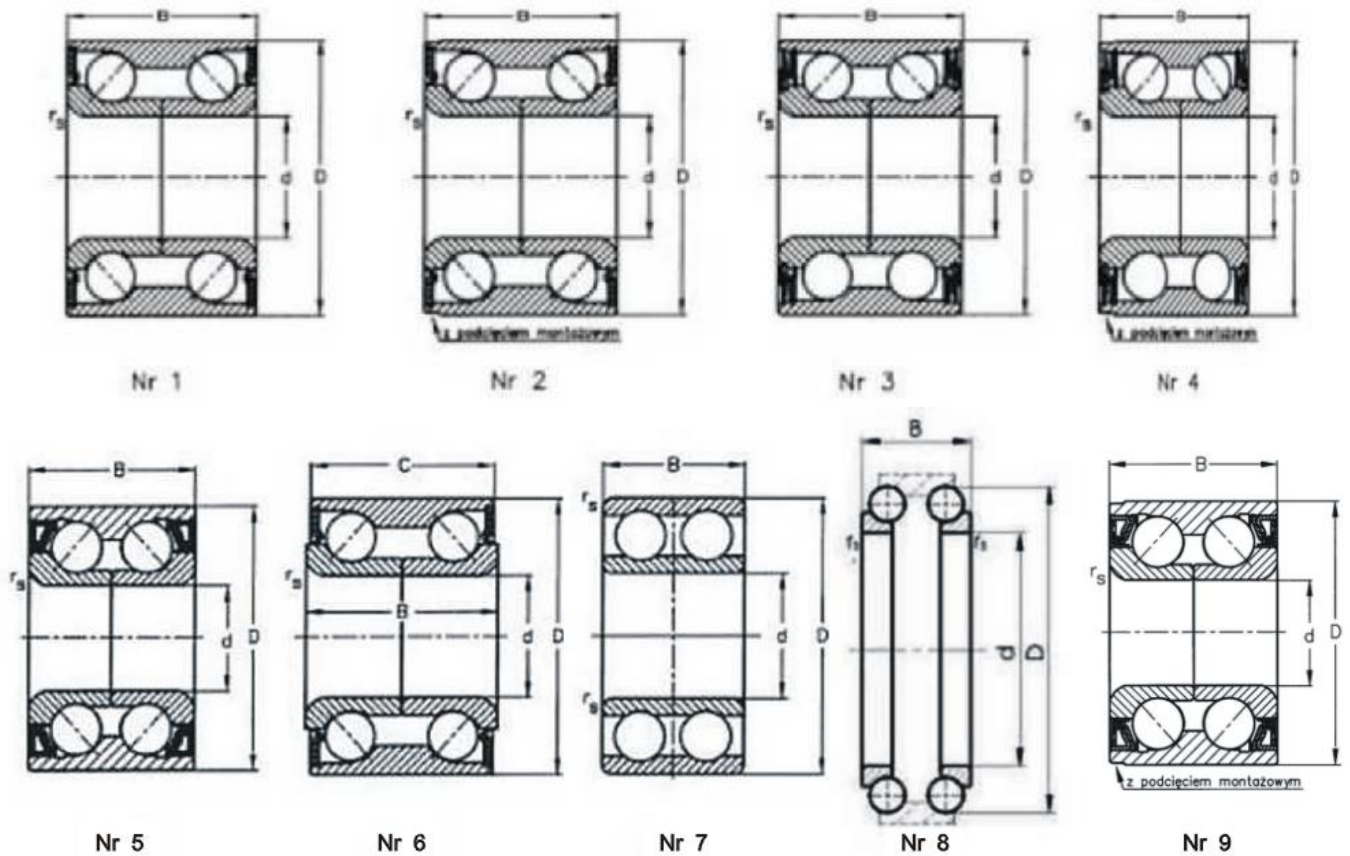

Wymiary główne Dimensions				Oznaczenie łożyska Bearing designation	Nośność Load rating		Obroty graniczne Limiting speeds		Masa Mass	Nr rys. Fig. No.
d	D	B/C	$r_{s \min}$		dynam. dynamic	statycz. static	w smarze grease *)	w oleju oil		
mm					daN		obr./min.			
30	60	37	2,5	CBK-199 TNG	3780	3110	7000	–	0,45	1
	60	37	2,5	CBK-199 BTNG	3690	3040	7000	–	0,42	3
	60,03	37	2,5	CBK-441 TNG	3780	3110	7000	–	0,44	1
	60,03	37	3,2	CBK-441 BTNG	3780	3110	7000	–	0,44	4
	60,03	37	3,2	CBK-441 BTNG-2RS-2RS6	3780	3110	7000	–	0,44	4
	60,03	37	2,5	CBK-441 PTNG	3780	3110	7000	–	0,44	2
	60,03	37	0,3	133-637 TNG-2RS	3780	3110	7000	–	0,42	1
	60,03	37	0,3	133-637 PTNG-2RS	3780	3110	7000	–	0,42	2
34	60,03	37	2,5	133-637 XTNG-2RS	3780	3110	7000	–	0,42	1
	64	37	2,4	133-639 BATNG	4220	3540	6300	–	0,43	4
	64	37	2,4	133-639 BATNG-2RS-2RS6	4220	3540	6300	–	0,43	4
35	66	37	2,4	134-1009 TNG-2RS	4220	3540	6300	–	0,516	9
	66	33	2,5	134-781 TNG-2RS	3990	3470	6300	–	0,46	5
	68	37	2,5	134-643 DTNG-2RS	4360	3720	6300	–	0,49	1
	68	37	2,5	134-643 DTNG-2RS6	4360	3720	6300	–	0,49	1
	68	37	2,5	134-738 BTNG-2RS	4360	3720	6300	–	0,43	4
37	68,015	37	2,5	134-863 TNG-2RS	4170	3550	6300	–	0,563	5
	72	37	2,4	134-964 BTNG-2RS	4420	3970	5000	–	0,577	4
	68	37	3,2	134-746 BDTNG-2RS	3980	3630	5600	–	0,417	4
	68	37	3,2	134-746 BTNG-2RS2RS7	3980	3630	5600	–	0,417	4
39	72	37	2,4	134-725 BTNG-2RS	4420	3970	5000	–	0,549	3
	72	37	2,4	134-797 BTNG-2RS	4420	3970	5000	–	0,54	4
40	76	40/37	3,5	134-907 TNG-2RS	5250	4740	5000	–	0,65	6
	80,03	42	2,5	134-806 BTNG-2RS	6500	5550	5000	–	0,753	3
42	80	42	2,4	134-739 BTNG-2RS	6500	5550	5000	–	0,753	4
	82	28\32	3,2	134-993 TNGRS6RS	5200	4950	5000	–	0,54	6
48	82	37/33	3,2	134-905 TNGRS6RS	5300	5000	5000	–	0,631	6
100	125	29	1	135-900 TNG	3430	4370	3200	3900	0,64	7
130	140	30	1	135-954 TNG	4300	5700	2800	3400	0,908	7
160	172	38	1	135-929 TNG	8670	10980	2300	2700	1,87	7
190	64	37	2,4	133-639 BATNG	4220	3540	6300	–	0,43	4
200	64	37	2,4	133-639 BATNG-2RS-2RS6	4220	3540	6300	–	0,43	4
230	66	33	2,5	134-781 TNG-2RS	3990	3470	6300	–	0,46	5

# Łożyska specjalne: kulkowe skośne dwurzędowe.

*Special bearings: double row angular contact ball bearings.*

A, B, D	Zmiana konstrukcji wewnętrznej <i>- Modified or changed internal design</i>	RS6	Łożysko z uszczelką z gumy na bazie kauczuku nitylowego (NBR) w kolorze czerwonym <i>- Bearing with rubber seal on the base of nitrile rubber (NBR) red colour</i>
TNG	Łożysko z koszykiem masywnym poliamidowym wzmocnionym włóknem szklanym prowadzonym na elementach tocznych <i>- Bearing with solid polyamide cage reinforced by glass fibre, centred on rolling elements</i>	2RS	Łożysko z dwoma uszczelkami jednowargowymi (po jednej na stronę) osadzonymi na pierścieniu zewn. <i>- Bearing with two rubber seals (with one lip) mounted on outer ring on both faces</i>
X	Zmiana konstrukcji zewnętrznej (ścięcia montażowe) <i>- Changed internal design (assembling chamfers)</i>	2RS2	Łożysko z dwoma uszczelkami z gumy na bazie kauczuku nitylowego (NBR), modyfikowanego w kolorze czarnym, odpornej na działanie smaru syntetycznego <i>- Bearing with two rubber seals on the base of modified nitrile rubber (NBR) black colour resistant for synthetic grease</i>
P	Podcięcie montażowe na pierścieniu zewnętrznym <i>- Assembling undercut on outer ring</i>	2RS7	Łożysko z dwoma uszczelkami z gumy na bazie kauczuku nitylowego (NBR) modyfikowanego w kolorze czerwonym, odpornej na działanie smaru syntetycznego <i>- Bearing with two rubber seals on the base of modified nitrile rubber (NBR) red colour resistant for synthetic grease</i>
RS	Łożysko z jedną uszczelką jednowargową osadzoną na pierścieniu zewnętrznym <i>- Bearing with one rubber seal (with one lip) mounted on outer ring</i>		